

Collegare il cavo di alimentazione

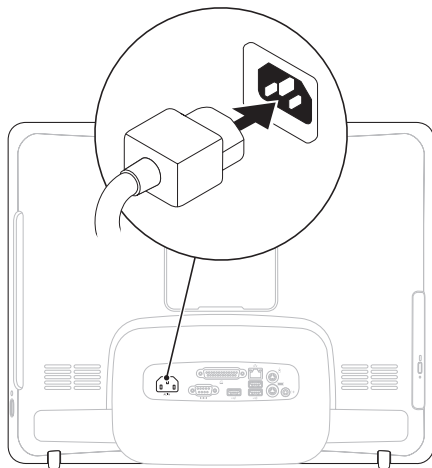

Collegare il cavo di rete (opzionale)

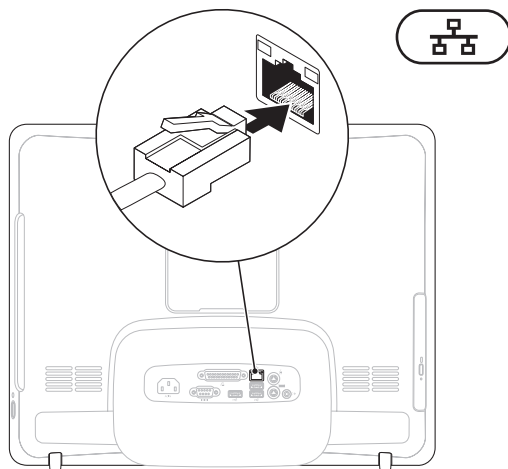

Per completare l'installazione di questo computer, non è necessaria una connessione di rete, ma se si dispone di una rete o di una connessione Internet che utilizza una connessione cablata (ad esempio un modem cablato o uno spinotto Ethernet), è possibile effettuare subito il collegamento.

 **NOTA:** utilizzare solo un cavo Ethernet (connettore RJ45) nel connettore di rete. Non collegarvi un cavo telefonico (connettore RJ11).

Per collegare il computer a una rete o a una periferica a banda larga, inserire un'estremità del cavo di rete in una porta di rete o in una periferica a banda larga. Collegare l'altra estremità del cavo al connettore di rete (connettore RJ45) sul pannello posteriore del computer. Il cavo di rete sarà saldamente inserito quando si udirà uno scatto.

Regolare il piedistallo del computer

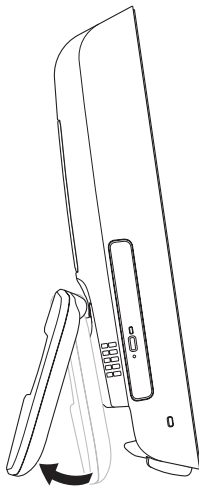

⚠ AVVERTENZA: non utilizzare il piedistallo per trasportare il computer.

✍ NOTA: prima di utilizzare il computer con un montaggio a parete VESA, chiudere il piedistallo.

Estrarre il piedistallo in modo da conferire la giusta angolazione al monitor. Quando il piedistallo viene aperto o chiuso rispetto alla posizione iniziale, si sente un clic. Il computer supporta i montaggi a parete VESA con certificazione UL. Per un corretto montaggio, utilizzare quattro viti di 4 mm di diametro, 0,7 di passo x 10,0 mm di lunghezza ciascuna.

Premere il pulsante di accensione

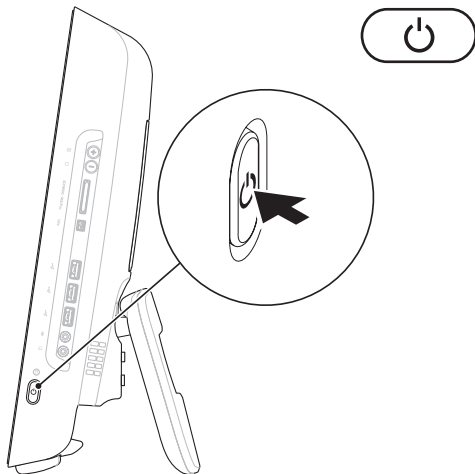

Configurare Microsoft Windows

Il computer Dell è preconfigurato con il sistema operativo Microsoft® Windows®. Per configurare Windows per la prima volta, seguire le istruzioni sullo schermo. La schermata di configurazione di Windows guida l'utente in varie procedure, inclusa l'accettazione degli accordi di licenza, l'impostazione delle preferenze e la configurazione di una connessione a Internet. Queste operazioni potrebbero richiedere un po' di tempo.

 **AVVISO:** il processo di installazione del sistema operativo non deve essere interrotto, altrimenti il computer potrebbe diventare inutilizzabile, rendendo necessaria la reinstallazione del sistema operativo.

 **NOTA:** per ottenere prestazioni ottimali, si consiglia di scaricare e installare le ultime versioni del BIOS e dei driver per il computer, disponibili sul sito Web del supporto Dell all'indirizzo **support.dell.com**.

Stabilire la connessione a Internet (opzionale)

Per effettuare una connessione a Internet, è necessaria una connessione a un modem esterno o di rete e un account presso un provider di servizi Internet (ISP).

Se con l'ordine originale non è stato acquistato un modem USB esterno o un adattatore WLAN, è possibile acquistarne uno sul sito Web di Dell all'indirizzo **www.dell.com**.

Configurazione di una connessione cablata

- Se si utilizza una connessione remota, collegare la linea telefonica al modem USB esterno (opzionale) e alla presa a muro del telefono prima di configurare la connessione Internet.
- Se si utilizza una connessione modem DSL o via cavo/satellite, rivolgersi al proprio ISP per ricevere istruzioni sulla configurazione.

Per completare la configurazione di una connessione a Internet cablata, seguire le istruzioni fornite in “Configurazione della connessione Internet” a pagina 14.

Configurazione di una connessione wireless

Per poter utilizzare la connessione Internet wireless, è necessario collegare il computer al router wireless.

Windows Vista[®]

1. Salvare e chiudere i file aperti e tutti i programmi in esecuzione.
2. Fare clic su **Start**  → **Connetti a**.
3. Seguire le istruzioni visualizzate per completare la configurazione.

Windows[®] 7

1. Salvare e chiudere i file aperti e tutti i programmi in esecuzione.
2. Fare clic su **Start**  → **Pannello di controllo** → **Centro connessioni di rete e condivisioni** → **Connessioni di rete**.
3. Seguire le istruzioni visualizzate per completare la configurazione.

Configurazione della connessione Internet

I fornitori di servizi Internet (ISP) e i servizi da essi offerti variano da paese a paese. Per informazioni sulle offerte disponibili nel proprio paese, rivolgersi all'ISP.

Se non è possibile connettersi a Internet, ma in passato si è stabilita almeno una connessione a Internet usando lo stesso ISP, è possibile che il servizio sia momentaneamente interrotto. Rivolgersi all'ISP per verificare lo stato del servizio o tentare la connessione in un secondo momento.

Tenere a portata di mano le informazioni dell'ISP. Se non si dispone di un ISP, la procedura guidata **Connetti a Internet** consente di ottenerne uno.

Windows Vista

 **NOTA:** le procedure qui illustrate sono destinate alla visualizzazione predefinita di Windows, pertanto potrebbero non essere applicabili se il computer Dell™ è stato configurato con la visualizzazione classica di Windows.

1. Salvare e chiudere i file aperti e tutti i programmi in esecuzione.
2. Fare clic su **Start**  → **Pannello di controllo**.
3. Fare clic su **Rete e Internet** → **Centro connessioni di rete e condivisioni** → **Configura connessione** → **Connetti a Internet**.
Verrà visualizzata la finestra **Connetti a Internet**.

 **NOTA:** se non si è certi del tipo di connessione da selezionare, fare clic su **Aiutami a scegliere** oppure contattare il proprio ISP.

4. Per completare la configurazione, seguire le istruzioni sullo schermo e utilizzare le informazioni fornite dall'ISP.

Windows 7

1. Salvare e chiudere i file aperti e tutti i programmi in esecuzione.
2. Fare clic su **Start**  → **Pannello di controllo** → **Centro connessioni di rete e condivisioni** → **Configura connessione o rete** → **Connetti a Internet**.

Verrà visualizzata la finestra **Connetti a Internet**.

-  **NOTA:** in caso di dubbi sul tipo di connessione da scegliere, fare clic su **Aiutami a scegliere** o rivolgersi al proprio ISP.

3. Per completare la configurazione, seguire le istruzioni sullo schermo e utilizzare le informazioni fornite dall'ISP.

1 Pulsanti e connettori sul pannello destro: per regolare la luminosità e collegare le periferiche USB, audio e di alto tipo al connettore appropriato.

2  Indicatore di attività del disco rigido: si accende quando il computer legge o scrive dati. Un indicatore lampeggiante indica l'attività del disco rigido.





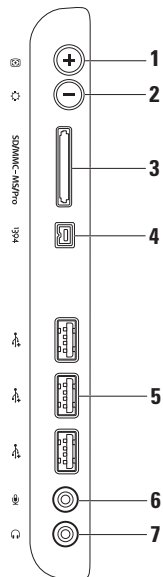

 **ATTENZIONE:** per evitare la perdita di dati, non spegnere o spostare mai il computer né regolare il piedistallo mentre l'indicatore di attività del disco rigido lampeggia.

3  Pulsante e indicatore di accensione: se premuto, spegne e accende il computer. L'indicatore al centro del pulsante mostra lo stato dell'alimentazione:

- Giallo fisso: la scheda di sistema non è in grado di avviare l'inizializzazione. Potrebbe essersi verificato un problema alla scheda di sistema o all'alimentatore. Contattare Dell (consultare "Come contattare Dell" a pagina 61).
 - Giallo lampeggiante: rilevato un errore nel corso dell'auto-test all'accensione (POST). Contattare Dell (consultare "Come contattare Dell" a pagina 61).
 - Bianco lampeggiante: il computer è in stato di sospensione.
 - Bianco fisso: il computer è acceso.
 - Indicatore spento: il computer è spento o in stato di sospensione.
-

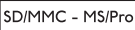
Pulsanti e connettori del pannello destro



-
- 1  **Pulsante di regolazione automatica:** esegue la regolazione automatica dell'immagine in base al segnale video in ingresso.
-
- 2  **Pulsante di regolazione della luminosità:** consente l'accesso diretto al menu di controllo della luminosità. Per aumentare o diminuire la luminosità utilizzare il dispositivo di scorrimento. Per regolare il dispositivo di scorrimento, utilizzare + (pulsante di regolazione automatica) o - (pulsante di regolazione della luminosità).
-
- 3  **Letto di schede multimediali 8 in 1:** offre un modo rapido e comodo per visualizzare e condividere foto digitali, musica, video e documenti memorizzati nelle schede di memoria digitali riportate di seguito:
- Scheda di memoria Secure Digital (SD)
 - Scheda SDIO (Secure Digital Input Output)
 - MMC (Multi Media Card)
 - Memory Stick
 - Memory Stick PRO
 - Scheda xD-Picture
 - SD ad alta velocità
 - SD ad alta densità
-
- 4  **Connettore IEEE 1394:** consente di collegare periferiche multimediali seriali ad alta velocità, come videocamere digitali.
-
- 5  **Connettori USB 2.0 (3):** consentono di collegare periferiche USB, ad esempio un mouse, una tastiera, una stampante, un'unità esterna o un lettore MP3.
-
- 6  **Connettore per microfono o linea di ingresso:** consente di collegare un microfono o un cavo audio.
-
- 7  **Connettore per cuffie o linea di uscita:** consente di collegare le cuffie.
- NOTA:** per collegare il computer a un altoparlante o a un sistema audio alimentato, utilizzare il connettore della linea di uscita sul retro del computer.
-

Funzioni sul lato sinistro del computer

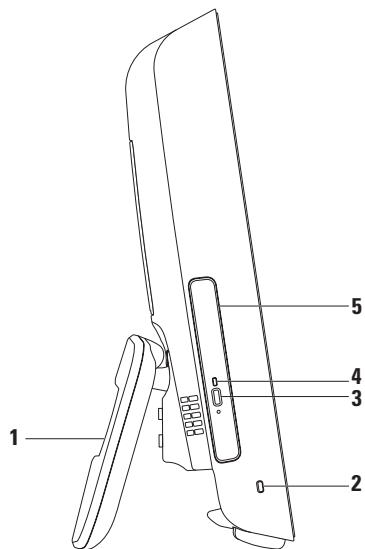

1 Piedistallo del computer: offre stabilità al computer e consente di regolare l'angolazione dello schermo in base alle necessità.

2 Slot per cavo di sicurezza: consente di fissare al computer un dispositivo antifurto disponibile in commercio.

3 Pulsante di espulsione dell'unità ottica: premendolo, consente di aprire l'unità ottica.

4 Spia unità ottica: lampeggia quando si preme il pulsante di espulsione dell'unità ottica o quando un disco viene letto.

5 Unità ottica: riproduce o registra solo CD e DVD. Accertarsi di inserire il disco con il lato stampato rivolto verso l'alto.

Utilizzo dell'unità ottica

 **AVVISO:** non esercitare pressione verso il basso sul cassetto del disco durante l'apertura o la chiusura. Lasciare chiuso il cassetto quando l'unità non viene utilizzata.

 **AVVISO:** non spostare il computer durante la riproduzione o la registrazione di un disco.

1. Premere il pulsante di espulsione sull'unità ottica.
2. Estrarre il cassetto.
3. Inserire il disco con il lato stampato rivolto verso l'alto e farlo scattare sull'alberino.
4. Spingere con delicatezza il cassetto all'interno dell'unità ottica.

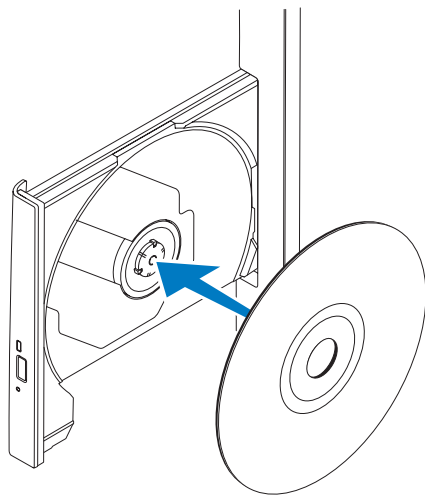

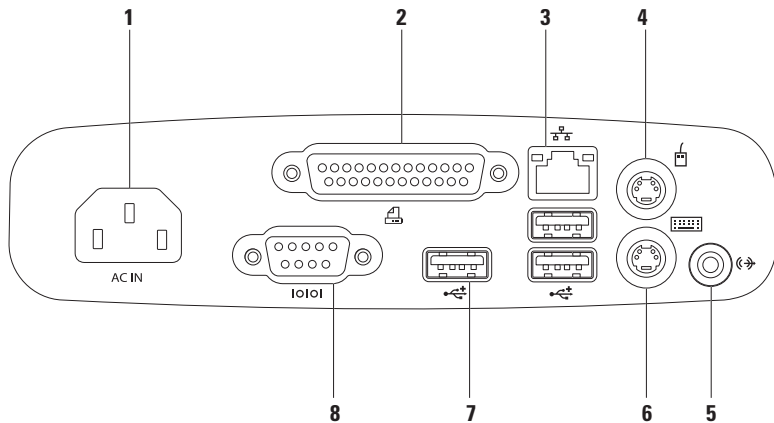

-
- 1 Coperchio di montaggio VESA:** copre i fori delle viti di montaggio VESA. Rimuovere il coperchio per utilizzare un montaggio VESA. È possibile acquistare un montaggio VESA tramite il sito Web di Dell all'indirizzo **www.dell.com**.
 - 2 Connettori del pannello posteriore:** utilizzare il connettore appropriato per collegare periferiche USB, audio e di altro tipo.
 - 3 Numero di servizio/Codice del servizio espresso:** utilizzare questi dati per identificare il computer sul sito **support.dell.com** o quando si contatta il supporto tecnico.
-

Connettori del pannello posteriore





-
-  **Connettore di alimentazione:** consente di collegare il cavo di alimentazione. L'aspetto del connettore può variare.

 -  **Connettore parallelo:** consente di collegare stampanti e scanner di vecchio tipo.

 -  **Connettore di rete:** consente di eseguire il collegamento a una rete o a una periferica a banda larga se si utilizza una rete cablata. I due indicatori accanto al connettore segnalano lo stato e l'attività della connessione di rete cablata.

 -  **Connettore mouse PS/2:** consente di collegare un mouse PS/2 standard.

 -  **Connettore della linea di uscita:** consente di collegare un altoparlante o un sistema audio alimentato.

 -  **Connettore tastiera PS/2:** consente di collegare una tastiera PS/2 standard.

 -  **Connettori USB 2.0 (3):** consentono di collegare periferiche USB, ad esempio un mouse, una tastiera, una stampante, un'unità esterna o un lettore MP3.

 -  **Connettore seriale:** consente di collegare stampanti e scanner di vecchio tipo.
-

Funzioni del display

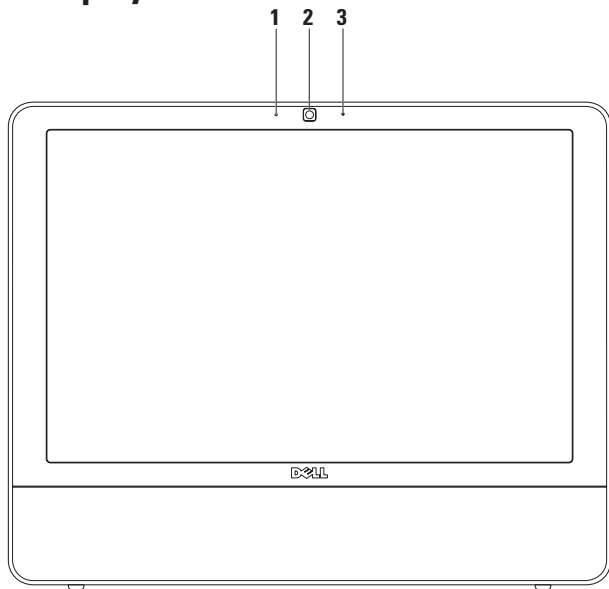

1 Indicatore di attività della videocamera: indica se la videocamera è accesa o spenta.

2 Videocamera: videocamera integrata per acquisire video, gestire videoconferenze e chat.

3 Microfono: fornisce audio di alta qualità per videochat e registrazioni vocali.

Funzioni software

 **NOTA:** per ulteriori informazioni sulle funzioni descritte in questa sezione, consultare la *Guida alla tecnologia Dell* disponibile sul computer o sul sito Web del Supporto Dell all'indirizzo **support.dell.com**.

Produttività e comunicazione

È possibile utilizzare il computer per creare presentazioni, opuscoli, biglietti di auguri, volantini e fogli di calcolo. È inoltre possibile modificare e visualizzare fotografie e immagini digitali. Il software installato sul computer è indicato sull'ordine di acquisto.

Dopo essersi connessi a Internet, è possibile accedere a siti Web, creare account e-mail, caricare e scaricare file ed eseguire altre attività.

Svago e contenuti multimediali

È possibile utilizzare il computer per guardare video, giocare, creare i propri CD o ascoltare musica e stazioni radiofoniche. L'unità ottica legge numerosi supporti multimediali, compresi i CD e i DVD.

È possibile scaricare o copiare immagini e file video da periferiche portatili, quali fotocamere digitali e telefoni cellulari. Le applicazioni software opzionali consentono di organizzare e creare musica e file video che possono essere registrati su disco, salvati su prodotti portatili, ad esempio lettori MP3 e periferiche palmari, o riprodotti e visualizzati direttamente sui televisori, sui proiettori e sui sistemi home theater collegati.

Personalizzazione del desktop

Le opzioni di personalizzazione disponibili nel sistema operativo consentono di modificare l'aspetto, la risoluzione, lo sfondo, gli screensaver e così via.

Windows Vista

1. Fare clic con il pulsante destro del mouse su una zona libera del desktop.
2. Fare clic su **Personalizza** per aprire la finestra **Personalizza l'aspetto e i suoni** e per ulteriori informazioni sulle opzioni di personalizzazione.

Windows 7

1. Fare clic con il pulsante destro del mouse su una zona libera del desktop.
2. Fare clic su **Personalizza** per aprire la finestra **Personalizza aspetto grafico e suoni** e per ulteriori informazioni sulle opzioni di personalizzazione.

Personalizzazione delle impostazioni di risparmio energetico

È possibile utilizzare le opzioni di alimentazione del sistema operativo per configurare le impostazioni di alimentazione del computer. Il sistema operativo Microsoft® Windows® installato nel computer Dell offre le seguenti opzioni:

Windows Vista

- **Consigliata da Dell:** offre prestazioni complete quando servono all'utente e risparmia energia durante i periodi di inattività.
- **Risparmio di energia:** consente di risparmiare energia riducendo le prestazioni del sistema per ottimizzare la durata del computer e diminuendo il consumo energetico del computer durante il ciclo di vita.

- **Prestazioni elevate:** questa opzione fornisce il massimo livello di prestazioni del sistema adattando la velocità del processore all'attività dell'utente e massimizzando le prestazioni del sistema.

Windows 7

- **Risparmio di energia:** consente di risparmiare energia riducendo le prestazioni del sistema per ottimizzare la durata del computer e diminuendo il consumo energetico del computer durante il ciclo di vita.
- **Bilanciato (consigliato):** questa opzione consente di bilanciare automaticamente le prestazioni del computer consumando energia solo sui componenti hardware che lo permettono.

Trasferimento di informazioni su un nuovo computer

Windows Vista

 **NOTA:** le procedure qui illustrate sono destinate alla visualizzazione predefinita di Windows, pertanto potrebbero non essere applicabili se il computer Dell™ è stato configurato con la visualizzazione classica di Windows.

1. Fare clic su **Start**  → **Pannello di controllo** → **Sistema e manutenzione** → **Centro attività iniziali** → **Trasferisci file e impostazioni**.
Se viene visualizzata la finestra **Controllo account utente**, fare clic su **Continua**.
2. Seguire le istruzioni visualizzate nella procedura guidata **Trasferimento dati Windows**.

Windows 7

1. Fare clic su **Start**  → **Pannello di controllo** → **Attività iniziali** → **Trasferisci file da un altro computer**.
2. Seguire le istruzioni visualizzate nella procedura guidata **Trasferimento dati Windows**.

Backup dei dati

Si raccomanda di eseguire periodicamente il backup dei file e delle cartelle presenti sul computer. Per eseguire il backup dei file, attenersi alla seguente procedura:

Windows Vista

1. Fare clic su **Start**  → **Pannello di controllo** → **Sistema e manutenzione** → **Centro backup e ripristino** → **Backup di file**.
Se viene visualizzata la finestra **Controllo account utente**, fare clic su **Continua**.

-  **NOTA:** in alcune edizioni di Windows Vista è presente un'opzione che consente il backup di tutto il computer.
2. Seguire le istruzioni visualizzate nella procedura **Backup di file**.

Windows 7

1. Fare clic su **Start**  → **Pannello di controllo** → **Backup e ripristino**.
2. Fare clic su **Imposta backup....**
3. Seguire le istruzioni visualizzate nella procedura **Configura backup**.

Dell Dock

Dell Dock consiste in un gruppo di icone che offrono l'accesso rapido ad applicazioni, file e cartelle utilizzati di frequente. Il Dock può essere personalizzato nel modo seguente:

- Aggiungendo o rimuovendo icone
- Modificando il colore e la posizione del Dock
- Raggruppando le icone correlate in categorie
- Modificando il comportamento delle icone



Aggiunta di una categoria

1. Fare clic con il pulsante destro del mouse sul Dock, quindi selezionare **Aggiungi**→ **Categoria**. Viene visualizzata la finestra **Aggiungi/Modifica categoria**.
2. Inserire un nome per la categoria nel campo **Titolo**.
3. Selezionare un'icona per la categoria nella casella **Selezionare un'immagine**:
4. Fare clic su **Salva**.

Aggiunta di un'icona

Trascinare l'icona sul Dock o su una categoria.

Rimozione di una categoria o di un'icona

1. Fare clic con il pulsante destro del mouse sulla categoria o l'icona nel Dock e fare clic su **Elimina collegamento** o su **Elimina categoria**.
2. Seguire le istruzioni visualizzate.

Personalizzazione del Dock

1. Fare clic con il pulsante destro del mouse sul Dock e selezionare **Impostazioni avanzate**.
2. Scegliere l'opzione desiderata per personalizzare il Dock.

Risoluzione dei problemi

Questa sezione fornisce informazioni sulla risoluzione dei problemi del computer. Se il problema non può essere risolto utilizzando le indicazioni di seguito fornite, consultare "Utilizzo degli strumenti di supporto" a pagina 41 o "Come contattare Dell" a pagina 61.

Codici bip

Se il monitor non è in grado di visualizzare errori o problemi, è possibile che all'avvio il computer emetta una serie di segnali acustici. Questa serie di segnali, denominata codice bip, identifica il problema.

Se il computer emette dei segnali acustici durante l'avvio, annotarsi il codice bip e contattare Dell (consultare "Come contattare Dell" a pagina 61).

Serie di bip (codice bip)	Problema possibile
Uno	Possibile errore della scheda madre - Errore di checksum della memoria ROM del BIOS
Due	Non rilevata memoria RAM
Tre	Possibile guasto alla scheda madre - Errore del chipset
Quattro	Errore di lettura/scrittura della RAM
Cinque	Malfunzionamento dell'orologio in tempo reale
Sei	Errore del chip o della scheda video
Sette	Errore del processore
Otto	Guasto allo schermo

Problemi relativi alla rete

Connessioni wireless

Se si perde la connessione alla rete wireless:

il router wireless non è in linea o sul computer è stata disabilitata la modalità wireless.

- Controllare il router wireless per accertarsi che sia acceso e collegato all'origine dati (modem via cavo o hub di rete).
- La connessione wireless potrebbe essersi bloccata o interrotta a causa di interferenze. Avvicinare il computer al router wireless.
- Ristabilire la connessione al router wireless (consultare "Configurazione di una connessione wireless" a pagina 13).

Connessioni cablate

Se la connessione cablata di rete viene persa:

il cavo di rete è staccato o danneggiato.

- Controllare il cavo per accertarsi che sia collegato e che non sia danneggiato.

L'indicatore di integrità del collegamento e l'indicatore di attività della rete sul connettore di rete integrato consentono di verificare se la connessione è funzionante e forniscono informazioni sullo stato:

Indicatore di integrità del collegamento

- Verde: è presente una connessione funzionante fra una rete a 10/100 Mbps e il computer.
- Arancione: è presente una connessione funzionante tra una rete a 1000 Mbps e il computer.
- Luce spenta: il computer non rileva alcuna connessione fisica alla rete.



NOTA: l'indicatore di integrità del collegamento sul connettore di rete riguarda solo la connessione di rete cablata e non indica lo stato delle connessioni wireless.

Indicatore di attività della rete

- Giallo lampeggiante: indica attività sulla rete.
- Luce spenta: indica assenza di attività sulla rete.

Problemi relativi all'alimentazione

Se l'indicatore di alimentazione è spento: il computer è in modalità di sospensione, spento o non riceve alimentazione. Potrebbe anche esistere un problema con la scheda di sistema.

- Premere il pulsante di accensione per riprendere il funzionamento normale.
- Se il computer è collegato a una presa multipla, accertarsi che questa sia collegata a una presa elettrica e che sia accesa. Per verificare che il computer si accenda correttamente, collegarlo direttamente alla rete senza utilizzare dispositivi di protezione elettrica, prese multiple e cavi di prolunga.
- Accertarsi che la presa elettrica funzioni provandola con un altro apparecchio, ad esempio una lampada.
- Se il problema persiste, contattare Dell (consultare “Come contattare Dell” a pagina 61).

Se l'indicatore di alimentazione è bianco e il computer non risponde:

Contattare Dell (consultare “Come contattare Dell” a pagina 61).

Se l'indicatore di alimentazione è bianco lampeggiante:

Il computer è in stato di sospensione. Premere un tasto sulla tastiera, muovere il mouse o premere il pulsante di accensione per riprendere il normale funzionamento.

Se l'indicatore di alimentazione è giallo fisso:

La scheda di sistema non è in grado di avviare l'inizializzazione. Potrebbe essersi verificato un problema alla scheda di sistema o all'alimentatore. Per assistenza, contattare Dell (consultare “Come contattare Dell” a pagina 61).

Se l'indicatore di alimentazione è giallo lampeggiante:

Il computer ha rilevato un errore in fase di POST. L'indicatore lampeggerà e verranno emessi i tre segnali acustici del BIOS ad indicare l'errore. Per assistenza, contattare Dell (consultare “Come contattare Dell” a pagina 61).

In caso di interferenze che ostacolano la ricezione sul computer, ossia un segnale indesiderato sta creando delle interferenze interrompendo o bloccando altri segnali, alcune possibili cause sono:

- Cavi di prolunga per l'alimentazione, la tastiera e il mouse.
- Troppe periferiche collegate alla stessa presa multipla.
- Più prese multiple collegate alla stessa presa elettrica.

Problemi relativi alla memoria

Se viene visualizzato un messaggio che informa che la memoria è insufficiente:

- Salvare e chiudere eventuali file aperti e tutti i programmi in esecuzione non utilizzati per controllare se il problema si risolve.
- Consultare la documentazione del software per verificare i requisiti minimi di memoria. Per assistenza, contattare Dell (consultare “Come contattare Dell” a pagina 61).
- Eseguire Dell Diagnostics (consultare la sezione “Dell Diagnostics” a pagina 44).

Se si verificano altri problemi relativi alla memoria:

- Eseguire Dell Diagnostics (consultare “Dell Diagnostics” a pagina 44)
- Contattare Dell (consultare “Come contattare Dell” a pagina 61).

Problemi relativi a blocchi e software

Se il computer non si avvia: accertarsi che il cavo di alimentazione sia collegato saldamente al computer e alla presa elettrica.

Se un programma non risponde:

Chiudere il programma:

1. Premere contemporaneamente <Ctrl><Maiusc><Esc>
2. Fare clic su **Applicazioni**.
3. Fare clic sul programma che non risponde.
4. Fare clic su **Termina attività**.

Se un programma si blocca ripetutamente: controllare la documentazione del software. Se necessario, disinstallare e reinstallare il programma.

 **NOTA:** il software include generalmente le istruzioni sull'installazione nella relativa documentazione o sul CD.

Se il computer non risponde o viene visualizzata una schermata blu fissa:

 **AVVERTENZA:** se non è possibile chiudere la sessione di lavoro del sistema operativo, esiste il rischio di perdite di dati.

Se il computer non risponde alla pressione di un tasto sulla tastiera o al movimento del mouse, premere il pulsante di accensione per almeno 8-10 secondi fino a quando il computer non si spegne e poi riavviarlo.

Se un programma è stato progettato per una versione precedente del sistema operativo Microsoft® Windows®:

Eeguire la **Verifica guidata compatibilità programmi**. **Verifica guidata compatibilità programmi** consente di configurare un programma in modo che venga eseguito in un ambiente simile al sistema operativo Microsoft Windows precedente.

Risoluzione dei problemi

Windows Vista

1. Fare clic su **Start**  → **Pannello di controllo** → **Programmi** → **Usa un programma precedente con questa versione di Windows**.
2. Nella schermata iniziale, fare clic su **Avanti**.
3. Seguire le istruzioni visualizzate.

Windows 7

1. Fare clic su **Start** .
2. Nella casella di ricerca, inserire Usa un programma precedente con questa versione di Windows e premere <Invio>.
3. Seguire le istruzioni visualizzate nella procedura **Verifica guidata compatibilità programmi**.

Se si verificano altri problemi relativi al software:

- Annotarsi l'errore e la descrizione del problema, quindi contattare Dell (consultare "Come contattare Dell" a pagina 61).
- Eseguire immediatamente un backup dei file.

- Utilizzare un programma antivirus per controllare il disco rigido o i CD.
- Salvare e chiudere eventuali file o programmi aperti e arrestare il computer dal menu **Start** .
- Per informazioni sulla risoluzione dei problemi, controllare la documentazione del software o rivolgersi al produttore del software:
 - Accertarsi che il programma sia compatibile con il sistema operativo installato sul computer.
 - Accertarsi che il computer soddisfi i requisiti hardware minimi necessari per eseguire il software. Per informazioni, consultare la documentazione del software.
 - Accertarsi che il programma sia installato e configurato correttamente.
 - Verificare che i driver delle periferiche non siano in conflitto con il programma.
 - Se necessario, disinstallare e quindi installare nuovamente il programma.

Utilizzo degli strumenti di supporto

Dell Support Center

Dell Support Center è utile per reperire informazioni di assistenza, supporto e specifiche di sistema.

Fare clic sull'icona  nella barra delle applicazioni per eseguire l'applicazione.

Nella parte superiore della home page di **Dell Support Center** è riportato il numero del modello del computer con il relativo numero di servizio, il codice del servizio espresso e le informazioni su come contattare il supporto tecnico.

In tale pagina sono inoltre presenti alcuni collegamenti per accedere a:



Self Help (risoluzione dei problemi, sicurezza, prestazioni del sistema, rete e Internet, backup/ripristino e sistema operativo Windows)



Avvisi (avvisi del supporto tecnico riguardanti il computer in uso)



Assistenza Dell (Supporto tecnico con DellConnect™, servizio clienti, formazione ed esercitazioni, guida pratica con Dell on Call e scansione in linea con PC CheckUp)



Informazioni sul sistema (documentazione del sistema, informazioni sulla garanzia, informazioni di sistema, aggiornamenti e accessori)

Per ulteriori informazioni su **Dell Support Center** e gli strumenti di supporto disponibili, fare clic sulla scheda **Servizi** in **support.dell.com**.

Messaggi di sistema

Se il computer presenta un problema o si verifica un errore, è possibile che venga visualizzato un messaggio di sistema che consente di identificare la causa e le operazioni necessarie per risolvere il problema.

 **NOTA:** se il messaggio ricevuto non è incluso negli esempi successivi, consultare la documentazione del sistema operativo o del programma in esecuzione al momento della visualizzazione del messaggio. In alternativa, è possibile consultare la *Guida alla tecnologia Dell* sul disco rigido o sul sito Web del supporto Dell all'indirizzo support.dell.com oppure consultare la sezione "Come contattare Dell" a pagina 61.

Alert! Previous attempts at booting this system have failed at checkpoint [nnnn]. For help in resolving this problem, please note this checkpoint and contact Dell Technical Support: la procedura di avvio del computer non è riuscita per tre volte consecutive a causa dello

stesso errore. Per assistenza, contattare Dell (consultare "Come contattare Dell" a pagina 61).

CMOS checksum error: possibile errore della scheda madre o carica residua insufficiente della batteria RTC. Per assistenza, contattare Dell (consultare "Come contattare Dell" a pagina 61).

CPU fan failure: guasto della ventola della CPU. Per assistenza, contattare Dell (consultare "Come contattare Dell" a pagina 61).

Hard-disk drive failure: possibile errore dell'unità disco durante il POST. Per assistenza, contattare Dell (consultare "Come contattare Dell" a pagina 61).

Hard-disk drive read failure: possibile errore dell'unità disco durante il test di avvio del disco rigido. Per assistenza, contattare Dell (consultare "Come contattare Dell" a pagina 61).

Keyboard failure: guasto della tastiera o cavo non correttamente collegato. Se la risistemazione del cavo non risolve il problema, sostituire la tastiera.

No boot device available: nessuna partizione avviabile nel disco rigido, il cavo del disco rigido è allentato oppure non vi sono periferiche avviabili.

- Se il disco rigido è la periferica di avvio, accertarsi che i cavi siano collegati e che l'unità sia installata correttamente e partizionata come periferica di avvio.
- Accedere all'installazione del sistema e accertarsi che le informazioni sulla sequenza di avvio siano corrette (consultare il *Manuale di servizio* sul sito Web del supporto Dell all'indirizzo support.dell.com).

No timer tick interrupt: potrebbe essersi verificato il guasto di un chip sulla scheda di sistema o un errore della scheda madre. Per assistenza, contattare Dell (consultare “Come contattare Dell” a pagina 61).

USB over current error: scollegare la periferica USB. Per poter funzionare correttamente la periferica USB richiede alimentazione supplementare. Utilizzare una fonte di

alimentazione esterna per collegare la periferica USB oppure, se la periferica è dotata di due cavi USB, collegarli entrambi.

CAUTION - Hard Drive SELF MONITORING SYSTEM has reported that a parameter has exceeded its normal operating range. Dell recommends that you back up your data regularly. A parameter out of range may or may not indicate a potential hard drive problem: (ATTENZIONE: il SISTEMA DI AUTOMONITORAGGIO del disco rigido ha riportato che un parametro ha superato il suo normale intervallo operativo. Dell raccomanda di eseguire regolarmente il backup dei dati. Il valore di un parametro esterno all'intervallo potrebbe indicare un potenziale problema del disco rigido): errore S.M.A.R.T, possibile guasto dell'unità disco rigido. Per assistenza, contattare Dell (consultare “Come contattare Dell” a pagina 61).

Risoluzione dei problemi hardware

Durante l'installazione del sistema operativo, se una periferica non viene rilevata oppure viene rilevata una periferica non correttamente configurata, è possibile utilizzare **Risoluzione dei problemi hardware** per risolvere l'incompatibilità.

Per avviare Risoluzione dei problemi hardware, attenersi alla seguente procedura:

1. Fare clic su **Start**  → **Guida e supporto tecnico**.
2. Digitare `guida e supporto tecnico` nel campo di ricerca e premere <Invio> per avviare la ricerca.
3. Nei risultati della ricerca, selezionare l'opzione che descrive meglio il problema e seguire il resto della procedura di risoluzione dei problemi.

Dell Diagnostics

Se si verifica un problema con il computer, prima di rivolgersi a Dell per assistenza, effettuare i controlli descritti in “Problemi relativi a blocchi e software” a pagina 39 ed eseguire il programma Dell Diagnostics.

Prima di iniziare, si raccomanda di stampare queste procedure.

 **NOTA:** Dell Diagnostics funziona solo su computer Dell.

 **NOTA:** il disco *Drivers and Utilities* è opzionale e potrebbe non essere fornito con il computer.

Consultare la *Guida alla tecnologia Dell* per esaminare le informazioni sulla configurazione del computer e accertarsi che la periferica che si desidera verificare sia visualizzata nel programma di configurazione del sistema e sia attiva.

Avviare Dell Diagnostics dal disco rigido o dal disco *Drivers and Utilities*.

Avvio di Dell Diagnostics dal disco rigido

Dell Diagnostics si trova in una partizione di utilità diagnostica nascosta sul disco rigido.

 **NOTA:** se il computer non visualizza un'immagine sullo schermo, contattare Dell (consultare "Come contattare Dell" a pagina 61).

1. Accertarsi che il computer sia collegato a una presa elettrica sicuramente funzionante.
2. Accendere (o riavviare) il computer.
3. Quando viene visualizzato il logo DELL™, premere immediatamente <F12>. Selezionare **Diagnostics** nel menu di avvio e premere <Invio>.

In alcuni computer viene avviato il Pre-Boot System Assessment (PSA, Autovalutazione sistema preavvio).

 **NOTA:** se si attende troppo a lungo e viene visualizzato il logo del sistema operativo, attendere fino a quando non viene visualizzato il desktop di Microsoft®

Windows®, quindi spegnere il computer ed eseguire un nuovo tentativo.

 **NOTA:** se viene visualizzato un messaggio indicante che non è stata trovata alcuna partizione dell'utilità diagnostica, eseguire Dell Diagnostics dal disco *Drivers and Utilities*.

Se viene avviato il PSA:

- a. Viene avviata l'esecuzione delle verifiche.
- b. Se il PSA viene completato senza problemi, viene visualizzato il seguente messaggio: "No problems have been found with this system so far. Do you want to run the remaining memory tests? This will take about 30 minutes or more. Do you want to continue? (Recommended) (Finora non sono stati riscontrati problemi nel sistema. Eseguire le altre verifiche della memoria? Questa operazione richiederà almeno 30 minuti. Continuare? (Scelta consigliata))."

Utilizzo degli strumenti di supporto

- c. Se sono stati riscontrati problemi di memoria, premere <y>, altrimenti premere <n>.

Viene visualizzato il seguente messaggio:

```
"Booting Dell Diagnostic  
Utility Partition. Press  
any key to continue."
```

(Avvio della partizione dell'utilità Dell Diagnostics. Premere un tasto per continuare).

- d. Premere un tasto per attivare la schermata **Choose An Option (Scegliere un'opzione)**.

Se il PSA non viene avviato:

Premere un tasto per avviare Dell Diagnostics dalla partizione di utilità diagnostica sul disco rigido.

4. Selezionare la verifica che si desidera eseguire.
5. Se durante la verifica viene riscontrato un problema, sarà visualizzato un messaggio contenente il codice di errore

e la descrizione del problema. Annotarsi l'errore e la descrizione del problema, quindi contattare Dell (consultare "Come contattare Dell" a pagina 61).





NOTA: il numero di servizio del computer viene visualizzato nella parte superiore della schermata di ciascuna verifica. Tale numero consente di identificare il computer quando si contatta Dell.

6. Al termine della verifica, chiudere la schermata corrente per tornare alla schermata **Choose An Option (Scegliere un'opzione)**.
7. Per uscire da Dell Diagnostics e riavviare il computer, fare clic su **Exit (Esci)**.

Avvio di Dell Diagnostics dal disco Drivers and Utilities

1. Inserire il disco *Drivers and Utilities*.
2. Arrestare il sistema e riavviarlo. Quando viene visualizzato il logo DELL, premere immediatamente <F12>.

 **NOTA:** se si attende troppo a lungo e viene visualizzato il logo del sistema operativo, attendere fino a quando non viene visualizzato il desktop di Microsoft® Windows®, quindi spegnere il computer ed eseguire un nuovo tentativo.

 **NOTA:** tramite la procedura descritta in seguito, viene modificata la sequenza di avvio per una sola volta. La volta successiva, il sistema verrà avviato in base alle periferiche specificate nel programma di configurazione del sistema.

3. Quando viene visualizzato l'elenco delle periferiche di avvio, evidenziare **CD/DVD/CD-RW** e premere <Invio>.
4. Nel menu visualizzato, selezionare l'opzione **Boot from CD-ROM (Avvia da CD-ROM)**, quindi premere <Invio>.
5. Digitare 1 per avviare il menu del CD e premere <Invio> per procedere.
6. Nell'elenco numerato, selezionare **Run the 32 Bit Dell Diagnostics** per eseguire Dell Diagnostics a 32 bit. Se vengono elencate più versioni, scegliere quella appropriata per il computer.
7. Selezionare la verifica che si desidera eseguire.

Utilizzo degli strumenti di supporto

8. Se durante la verifica viene riscontrato un problema, sarà visualizzato un messaggio contenente il codice di errore e la descrizione del problema. Annotarsi l'errore e la descrizione del problema, quindi contattare Dell (consultare "Come contattare Dell" a pagina 61).

 **NOTA:** il numero di servizio del computer viene visualizzato nella parte superiore della schermata di ciascuna verifica. Tale numero consente di identificare il computer quando si contatta Dell.

9. Al termine della verifica, chiudere la schermata corrente per tornare alla schermata **Choose An Option (Scegliere un'opzione)**.

10. Per uscire da Dell Diagnostics e riavviare il computer, fare clic su **Exit (Esci)**.

11. Rimuovere il disco *Drivers and Utilities*.

Ripristino del sistema operativo

Il sistema operativo può essere ripristinato utilizzando i seguenti metodi:

- Ripristino configurazione di sistema riporta il sistema a uno stato operativo precedente, senza alcun effetto sui file di dati. Utilizzare il Ripristino configurazione di sistema come soluzione iniziale per ripristinare il sistema operativo e conservare i file di dati.
- Dell Factory Image Restore riporta il disco rigido allo stato operativo al momento dell'acquisto del computer. Questa procedura elimina permanentemente tutti i dati presenti nel disco rigido e rimuove qualsiasi programma installato dopo aver ricevuto il computer. Utilizzare Dell Factory Image Restore solo se il problema del sistema operativo non è stato risolto con Ripristino configurazione di sistema.
- Se è stato ricevuto un disco del sistema operativo assieme al computer, è possibile utilizzarlo per ripristinare il sistema

operativo. Anche l'utilizzo del disco del sistema operativo, tuttavia, implica l'eliminazione di tutti i dati presenti sul disco rigido. Utilizzare tale disco solo se non è stato possibile risolvere il problema relativo al sistema operativo tramite la funzione Ripristino configurazione di sistema o Dell Factory Image Restore.

Ripristino configurazione di sistema

Se sono state eseguite modifiche dell'hardware, del software o di altre impostazioni del sistema che hanno causato problemi, i sistemi operativi Windows forniscono un'opzione con cui è possibile ripristinare il sistema e riportare il computer a uno stato operativo precedente (senza alcun effetto sui file di dati). Tutte le modifiche eseguite al computer dal ripristino del sistema sono totalmente reversibili.

△ **ATTENZIONE:** eseguire backup regolari dei file di dati. Ripristino configurazione di sistema non esegue il monitoraggio e il recupero di tali file.

✍ **NOTA:** le procedure qui illustrate sono destinate alla visualizzazione predefinita di Windows, pertanto potrebbero non essere applicabili se il computer Dell™ è stato configurato con la visualizzazione classica di Windows.

Avvio di Ripristino configurazione di sistema

1. Fare clic su **Start** 
 2. Nella casella di ricerca, digitare `Ripristino configurazione di sistema` e premere <Invio>.
- ✍ **NOTA:** potrebbe essere visualizzata la finestra **Controllo account utente**. Un amministratore del computer può fare clic su **Continua**, ma un utente normale deve rivolgersi all'amministratore per continuare l'operazione desiderata.

3. Fare clic su **Avanti** e seguire le altre istruzioni visualizzate.

Se il problema non viene risolto con il ripristino del sistema, è possibile annullare l'ultimo ripristino eseguito.



Annullamento dell'ultimo ripristino del sistema

✍ **NOTA:** prima di annullare l'ultimo ripristino del sistema, salvare e chiudere tutti i file aperti e tutti i programmi in esecuzione. Non modificare, aprire o eliminare alcun file o programma prima del completamento del ripristino.

1. Fare clic su **Start** 
2. Nella casella di ricerca, digitare `Ripristino configurazione di sistema` e premere <Invio>.
3. Selezionare **Annulla ultima operazione di ripristino** e fare clic su **Avanti**.

Dell Factory Image Restore

 **ATTENZIONE:** utilizzando Dell Factory Image Restore si eliminano permanentemente tutti i dati nel disco rigido e i programmi o i driver installati dopo avere ricevuto il computer. Se possibile, eseguire il backup dei dati prima di utilizzare questa opzione. Utilizzare Dell Factory Image Restore solo se il problema del sistema operativo non è stato risolto con Ripristino configurazione di sistema.

-  **NOTA:** Dell Factory Image Restore non è disponibile se il disco rigido viene formattato o suddiviso in partizioni mediante il disco Operating System.
-  **NOTA:** Dell Factory Image Restore potrebbe non essere disponibile in alcuni paesi o su determinati computer.

Utilizzare Dell Factory Image Restore come ultima risorsa per ripristinare il sistema operativo. Queste opzioni ripristinano lo stato operativo del disco rigido al momento dell'acquisto del computer. Tutti i programmi o file aggiunti dopo l'acquisto del computer, inclusi file di dati, vengono eliminati definitivamente dal disco rigido. I file di dati comprendono documenti, fogli elettronici, messaggi di posta elettronica, foto digitali, file musicali e così via. Se possibile, effettuare un backup di tutti i dati prima di utilizzare Factory Image Restore.

1. Accendere il computer. Quando viene visualizzato il logo Dell, premere <F8> diverse volte per accedere alla finestra **Advanced Boot Options (Opzioni di avvio avanzate)**.

 **NOTA:** se si attende troppo a lungo e viene visualizzato il logo del sistema operativo, attendere fino a quando non viene visualizzato il desktop di Microsoft® Windows®, quindi spegnere il computer ed eseguire un nuovo tentativo.

Ripristino del sistema operativo

2. Selezionare **Ripristina il computer**.
3. Viene visualizzata la finestra **Opzioni ripristino di sistema**.
4. Selezionare un layout di tastiera e fare clic su **Avanti**.
5. Per visualizzare le opzioni di ripristino, accedere come utente locale. Per accedere al prompt dei comandi, digitare `administrator` nel campo **Nome utente**, quindi fare clic su **OK**.
6. Fare clic su **Dell Factory Image Restore**. Viene visualizzata la schermata iniziale di **Dell Factory Image Restore**.

 **NOTA:** a seconda della configurazione, può essere necessario selezionare **Dell Factory Tools** e poi **Dell Factory Image Restore**.

7. Fare clic su **Avanti**. Viene visualizzata la schermata **Conferma eliminazione dati**.

 **NOTA:** se non si desidera continuare con Factory Image Restore, fare clic su Annulla.

8. Fare clic sulla casella di controllo per confermare che si desidera continuare a riformattare il disco rigido e ripristinare la condizione di fabbrica del software di sistema, quindi fare clic su **Avanti**.

Viene avviato il processo di ripristino, che richiede almeno 5 minuti. Viene visualizzato un messaggio indicante che sono state ripristinate le condizioni di fabbrica del sistema operativo e delle applicazioni preinstallate.

9. Fare clic su **Fine** per riavviare il sistema.

Reinstallazione del sistema operativo

Operazioni preliminari

Se si intende reinstallare il sistema operativo Microsoft® Windows® per risolvere un problema con un nuovo driver installato, tentare prima di utilizzare Ripristino driver di periferica di Windows. Se il problema non viene risolto, utilizzare Ripristino configurazione di sistema per riportare il sistema operativo allo stato operativo in cui si trovava prima di installare il nuovo driver. Consultare “Ripristino configurazione di sistema” a pagina 49.

 **ATTENZIONE:** prima di eseguire l'installazione, effettuare il backup di tutti i dati presenti sul disco rigido. Nelle configurazioni standard, il disco rigido è la prima unità rilevata dal computer.

Utilizzare il disco Operating System Installation solo come ultimo metodo di ripristino del sistema operativo.

Per reinstallare Windows, sono necessari i seguenti supporti:

- Disco *Operating System*
- Disco *Drivers and Utilities Dell*

 **NOTA:** il disco *Drivers and Utilities Dell* contiene i driver installati nella fase di assemblaggio del computer. Utilizzare il disco *Drivers and Utilities Dell* per caricare tutti i driver necessari. A seconda del paese in cui è stato ordinato il computer, i dischi *Drivers and Utilities* e *Operating System Dell* potrebbero non essere forniti con il computer.

Reinstallazione di Microsoft Windows

Il completamento del processo di reinstallazione può impiegare 1-2 ore. Dopo avere reinstallato il sistema operativo, è necessario reinstallare anche i driver delle periferiche, il programma antivirus e gli altri software.

1. Salvare e chiudere eventuali file aperti e tutti i programmi in esecuzione.
2. Inserire il disco *Operating System*.
3. Fare clic su **Exit (Esci)** se viene visualizzato il messaggio **Install Windows (Installazione di Windows)**.
4. Riavviare il computer.
5. Quando viene visualizzato il logo DELL, premere immediatamente <F12>.

 **NOTA:** se si attende troppo a lungo e viene visualizzato il logo del sistema operativo, attendere fino a quando non viene visualizzato il desktop di Microsoft® Windows®, quindi spegnere il computer ed eseguire un nuovo tentativo.

 **NOTA:** tramite la procedura descritta in seguito, viene modificata la sequenza di avvio per una sola volta. La volta successiva, il sistema verrà avviato in base alle periferiche specificate nel programma di configurazione del sistema.

6. Quando viene visualizzato l'elenco delle periferiche di avvio, evidenziare **CD/DVD/CD-RW Drive** e premere <Invio>.
7. Premere un tasto per selezionare **Boot from CD-ROM (Avvia da CD-ROM)**. Per completare l'installazione, seguire le istruzioni visualizzate.

Come ottenere assistenza

In caso di problemi con il computer, è possibile completare la seguente procedura per diagnosticare e risolvere il problema:

1. Consultare “Soluzione dei problemi” a pagina 35 per le informazioni e le procedure relative al problema del computer.
2. Consultare la *Guida alla tecnologia Dell* per ulteriori informazioni sulla risoluzione dei problemi.
3. Consultare “Dell Diagnostics” a pagina 44 per le procedure relative all'esecuzione di Dell Diagnostics.
4. Compilare l'“Elenco di controllo della diagnostica” a pagina 61.
5. Utilizzare la gamma completa di servizi in linea disponibili sul sito Web del supporto Dell (**support.dell.com**) per ricevere assistenza sulle procedure di installazione e risoluzione dei problemi. Per un elenco più dettagliato del supporto Dell in linea, consultare “Servizi in linea” a pagina 57.
6. Se il problema non è stato risolto seguendo le indicazioni precedentemente fornite, consultare “Prima di chiamare” a pagina 60.



NOTA: chiamare il supporto Dell da un telefono accanto al computer, in modo da poter eseguire eventuali procedure indicate dal personale di assistenza.



NOTA: il sistema Codice del servizio espresso di Dell potrebbe non essere disponibile in tutti i paesi.

Come ottenere assistenza

Quando richiesto dal sistema telefonico automatizzato di Dell, inserire il Codice del servizio espresso per inoltrare la chiamata al personale di assistenza competente. Se il Codice del servizio espresso non è disponibile, aprire la cartella **Dell Accessories**, fare doppio clic sull'icona del **codice del servizio espresso** e seguire le istruzioni.

 **NOTA:** alcuni servizi non sono sempre disponibili in tutti i paesi al di fuori degli Stati Uniti continentali. Per informazioni sulla disponibilità, rivolgersi al proprio rappresentante locale Dell.

Supporto tecnico e Servizio clienti

Il servizio di supporto tecnico Dell è disponibile per rispondere a domande sull'hardware Dell. Il personale di supporto utilizza strumenti diagnostici computerizzati per poter fornire risposte rapide e precise.

Per contattare il servizio di supporto tecnico di Dell, consultare "Prima di contattare Dell" a pagina 60, quindi controllare le informazioni di contatto relative alla propria area geografica o visitare il sito **support.dell.com**.

DellConnect

DellConnect™ è un semplice strumento per l'accesso in linea che permette al personale dell'assistenza Dell e dei servizi di supporto di accedere al computer dell'utente mediante una connessione a banda larga, diagnosticare il problema e risolverlo sotto la supervisione dell'utente stesso. Per ulteriori informazioni, visitare il sito **www.dell.com/DellConnect**.

Servizi in linea

Nei seguenti siti Web è possibile reperire informazioni su prodotti e servizi Dell:

- www.dell.com
- www.dell.com/ap (solo paesi dell'area Asia/Pacifico)
- www.dell.com/jp (solo Giappone)
- www.euro.dell.com (solo Europa)
- www.dell.com/la (solo paesi dell'America Latina e dei Caraibi)
- www.dell.ca (solo Canada)

È possibile accedere al supporto Dell tramite i seguenti siti Web e indirizzi di posta elettronica:

Siti Web del supporto Dell

- support.dell.com
- support.jp.dell.com (solo Giappone)
- support.euro.dell.com (solo Europa)
- supportapj.dell.com (solo Asia Pacifico)

Indirizzi di posta elettronica del supporto Dell

- mobile_support@us.dell.com
- support@us.dell.com
- la-techsupport@dell.com (solo paesi dell'America Latina e dei Caraibi)
- apsupport@dell.com (solo paesi dell'area Asia/Pacifico)

Indirizzi di posta elettronica del settore marketing e vendite Dell

- apmarketing@dell.com (solo paesi dell'area Asia/Pacifico)
- sales_canada@dell.com (solo Canada)

FTP (File Transfer Protocol) anonimo

- ftp.dell.com

Accedere come utente: `anonimo` e utilizzare il proprio indirizzo di posta elettronica come password.

Sistema automatizzato di controllo dello stato dell'ordine

Per controllare lo stato dell'ordine di un prodotto Dell, accedere al sito Web **support.dell.com** o telefonare al servizio di controllo automatizzato dello stato degli ordini. Una voce registrata richiederà le informazioni necessarie per identificare l'ordine e fornire le relative informazioni. Per reperire il numero di telefono per il proprio paese, consultare “Come contattare Dell” a pagina 61.

In caso di problemi relativi al proprio ordine, ad esempio parti mancanti o non adatte oppure errori di fatturazione, rivolgersi all'assistenza clienti Dell. Durante la telefonata, tenere a portata di mano la fattura o la distinta di imballaggio. Per reperire il numero di telefono per il proprio paese, consultare “Come contattare Dell” a pagina 61.

Informazioni sui prodotti

Per ottenere informazioni su altri prodotti Dell o per inoltrare un ordine, visitare il sito Web Dell all'indirizzo **www.dell.com**. Per ottenere il numero di telefono per parlare con uno specialista dell'ufficio vendite, consultare “Come contattare Dell” a pagina 61.



Restituzione dei componenti in garanzia per la riparazione o il rimborso

Preparare gli oggetti da restituire, per la riparazione o il rimborso, seguendo la procedura descritta.

 **NOTA:** prima di restituire il prodotto a Dell, eseguire un backup di tutti i dati sul disco rigido o su altre periferiche di archiviazione presenti sul prodotto. Eliminare tutte le informazioni riservate, confidenziali e personali e gli eventuali supporti rimovibili, quali CD e PC card. Dell non è responsabile delle informazioni riservate, confidenziali e personali, della perdita o del danneggiamento dei dati, né della perdita o del danneggiamento dei supporti rimovibili inclusi negli oggetti da restituire.

1. Contattare Dell per ottenere un numero RMA (Return Material Authorization; autorizzazione per la restituzione di materiali) che dovrà essere riportato in modo ben visibile sulla parte esterna dell'imballaggio.
 **NOTA:** per reperire il numero di telefono per il proprio paese, consultare “Come contattare Dell” a pagina 61.
2. Allegare una copia della fattura e una lettera in cui si riportano i motivi della restituzione.
3. Includere una copia dell'Elenco di controllo della diagnostica (consultare “Elenco di controllo della diagnostica” a pagina 61), che riporti i test eseguiti e i messaggi di errore notificati da Dell Diagnostics (consultare “Dell Diagnostics” a pagina 44).
4. Se la restituzione è per il rimborso, includere eventuali accessori appartenenti agli oggetti da restituire (cavi di alimentazione, software, guide e così via).

5. Imballare il prodotto da restituire nella confezione originale o in una analoga.

-  **NOTA:** le spese di spedizione sono a carico del cliente. Il cliente dovrà inoltre provvedere personalmente ad assicurare il prodotto restituito e si assume ogni responsabilità in caso di smarrimento durante la spedizione. Non verranno accettati pacchi in contrassegno.
-  **NOTA:** gli oggetti restituiti che non soddisfano tutti i precedenti requisiti saranno rifiutati dall'ufficio ricezione merci di Dell e rispediti al mittente.

Prima di chiamare

-  **NOTA:** prima di chiamare, tenere a portata di mano il Codice del servizio espresso. Tale codice consente al sistema automatizzato di assistenza telefonica di Dell di smistare la chiamata in modo più efficiente. È possibile che venga richiesto anche il numero di servizio presente sul retro o sul fondo del computer.

Non dimenticare di compilare l'Elenco di controllo della diagnostica riportato di seguito. Se possibile, prima di chiamare Dell per ricevere assistenza, accendere il computer e chiamare da un telefono accanto al computer. È possibile che venga chiesto di immettere alcuni comandi dalla tastiera, di fornire informazioni dettagliate durante le operazioni o di provare altre procedure per la risoluzione dei problemi che possono essere eseguite solo sul computer stesso. Tenere a portata di mano la documentazione del computer.

Elenco di controllo della diagnostica

- Nome:
- Data:
- Indirizzo:
- Numero di telefono:
- Numero di servizio (codice a barre posto sul retro del computer):
- Codice del servizio espresso:
- Numero RMA (se fornito dal supporto tecnico di Dell):
- Sistema operativo e versione:
- Periferiche:
- Schede di espansione:
- Il computer è collegato a una rete? Sì/No
- Rete, versione e scheda di rete:
- Programmi e versioni:

Consultare la documentazione del sistema operativo per determinare il contenuto dei file di avvio del computer. Se il computer è collegato a una stampante, stampare ogni file. In caso contrario, prendere nota del contenuto prima di chiamare Dell.

- Messaggio di errore, codice bip o codice di diagnostica:
- Descrizione del problema e procedure di risoluzione eseguite:

Come contattare Dell

I clienti negli Stati Uniti possono chiamare il numero 800-WWW-DELL (800-999-3355).



NOTA: se non si dispone di una connessione a Internet attiva, è possibile reperire informazioni sulla fattura di acquisto, sulla distinta di imballaggio o sul catalogo prodotti Dell.

Dell fornisce numerose opzioni di assistenza e supporto tramite Internet o telefono. La disponibilità varia in base al paese e al

Come ottenere assistenza

prodotto, e alcuni servizi potrebbero non essere disponibili nella propria area geografica.

Per rivolgersi a Dell per problematiche relative alla vendita, al supporto tecnico o all'assistenza clienti:

1. Visitare il sito **support.dell.com**.
2. Verificare il proprio paese o area geografica nel menu a discesa **Choose A Country/Region**, nella parte inferiore della pagina, per scegliere un paese.
3. Fare clic su **Contattaci** sul lato sinistro della pagina.
4. Selezionare il collegamento al servizio o al supporto desiderato.
5. Scegliere il metodo più conveniente per rivolgersi a Dell.

Ulteriori informazioni e risorse

Se si desidera:

reinstallare il sistema operativo

eseguire un programma di diagnostica per il computer, reinstallare il software del sistema desktop o aggiornare i driver per il computer e i file leggimi

ottenere ulteriori informazioni su sistema operativo, gestione delle periferiche, RAID, Internet, Bluetooth®, connettività di rete e posta elettronica

ottenere informazioni sulle procedure di sicurezza ottimali per il computer

rivedere informazioni sulla garanzia, termini e condizioni (solo Stati Uniti), istruzioni di sicurezza, informazioni normative, informazioni sull'ergonomia e contratto di licenza con l'utente finale

Vedere:

il disco Operating System

il disco *Drivers and Utilities*

 **NOTA:** gli aggiornamenti dei driver e della documentazione sono disponibili sul sito Web del supporto Dell™ all'indirizzo support.dell.com.

la Guida alla tecnologia *Dell installata sul disco rigido*

i documenti sulla sicurezza e le normative forniti con il computer; visitare inoltre l'home page sulla conformità alle normative all'indirizzo Web: www.dell.com/regulatory_compliance

Se si desidera:

individuare il numero di servizio o il codice del servizio espresso: il numero di servizio è necessario per identificare il computer sul sito **support.dell.com** o per rivolgersi all'assistenza tecnica

trovare driver e download
accedere alla guida del prodotto e al supporto tecnico

controllare lo stato degli ordini per i nuovi acquisti

trovare soluzioni e risposte alle domande più comuni

individuare informazioni sugli aggiornamenti più recenti relativi alle modifiche tecniche apportate al computer o materiale di riferimento tecnico avanzato per tecnici o utenti esperti

Vedere:

il retro del computer

il sito Web del Supporto Dell™ all'indirizzo **support.dell.com**

Specifiche generali

Modello del sistema

Inspiron One 19

Questa sezione fornisce informazioni per la configurazione, l'aggiornamento dei driver e l'aggiornamento del computer. Per informazioni più dettagliate, consultare il *Manuale di servizio* sul sito Web del supporto Dell all'indirizzo support.dell.com.

 **NOTA:** le offerte variano in base all'area geografica. Per ulteriori informazioni sulla configurazione del computer, fare clic su **Start** → **Guida e supporto tecnico** e selezionare l'opzione per visualizzare le informazioni sul computer.

Processore

Intel® Celeron®

Intel Celeron Dual-Core

Intel Pentium® Dual-Core

Intel Core™2 Duo

Intel Core2 Quad

Unità e periferiche

Unità	Una unità disco rigido interna da 3,5", un'unità ottica con vassoio di caricamento
Wireless (facoltativo)	LAN 802.11 b/g
Videocamera	1,3 mega pixel

Specifiche generali

Unità e periferiche

Periferiche disponibili	Disco rigido ATA seriale, DVD-ROM (opzionale), DVD+/-RW (opzionale), gruppo microfono e lettore schede multimediali 8-in-1.
-------------------------	---

Memoria

Tipo	DDR2 Dual Channel 800 MHz
Minima	1 GB
Massima	4 GB

Informazioni sul computer

Chipset di sistema	Intel G41+ICH7
--------------------	----------------

Connettori esterni

Scheda di rete	Connettore RJ45
USB 2.0	Due connettori sul pannello laterale e tre sul pannello posteriore
Audio	Due connettori sul pannello laterale per microfono/linea di ingresso e cuffie/linea di uscita; Un connettore del pannello posteriore per linea di uscita
IEEE 1394a	Un connettore seriale a 4 pin sul pannello laterale

Video

Tipo	Intel X4500
------	-------------

Audio

Tipo	Altoparlanti integrati
------	------------------------

Display

Tipo (TFT a matrice attiva)	18,5 pollici, 16:9, WXGA
-----------------------------	--------------------------

Risoluzione massima	1366 x 768
---------------------	------------

Alimentazione

Potenza	130 W
---------	-------

Tensione	100-240 V c.a.
----------	----------------

Batteria di riserva	Batteria a bottone al litio CR2032 da 3 V
---------------------	---

Dimensioni fisiche

Altezza	386,39 mm
---------	-----------

Larghezza	477,39 mm
-----------	-----------

Profondità	103,98 mm
------------	-----------

Peso (approssimativo)	7,3 kg
-----------------------	--------

Ambiente del computer*Temperatura:*

Esercizio	da 10°C a 35°C
-----------	----------------

Stoccaggio	Da -40°C a 65°C
------------	-----------------

Umidità relativa	Dal 10% al 90% senza condensa
------------------	-------------------------------

Specifiche generali

Ambiente del computer

Vibrazione massima:

Esercizio	0.26 0,26 GRMS casuale per 2 min in tutti gli orientamenti operativi
Stoccaggio	2.2 GRMS casuale per 15 min

Urto massimo:

Esercizio	Impulso semisinusoidale: 40 G per 2 ms con una carica in velocità di 51 cm/s
Stoccaggio	Impulso semisinusoidale: 40 G per 2 ms con un cambiamento in velocità di 609 cm/s

Ambiente del computer

Altitudine:

Esercizio	Da -15,2 a 3048 m
Stoccaggio	Da -15,2 a 10668 m
Livello di inquinante nell'aria	G2 o inferiore, come definito dalla normativa ISA-S71.04-1985

Appendice

Avviso sul prodotto Macrovision

Questo prodotto incorpora una tecnologia di protezione del copyright tutelata da protezioni di processo di taluni brevetti statunitensi, nonché da altri diritti di proprietà intellettuale di Macrovision Corporation e di altri soggetti detentori di diritti. L'uso di tale tecnologia di protezione deve essere autorizzato da Macrovision Corporation ed è previsto in ambito privato e per altri scopi limitati, salvo diversa autorizzazione da parte di Macrovision Corporation. È vietato decodificare o disassemblare il prodotto.

Indice

A

- accesso FTP, anonimo **57**
- ambiente del computer **67**
- assistenza clienti **56**
- audio **67**

B

- backup
 - creazione **33**
- bus di espansione **67**

C

- CD, riproduzione e creazione **30**
- chiamare Dell **60**
- chipset **66**

- collegamento
 - cavo di rete opzionale **8**
- come contattare Dell in linea **61**
- computer
 - pesi e dimensioni **67**
- computer, configurazione **5**
- configurazione, operazioni preliminari **5**
- connessione a Internet **12**
- connessione di rete
 - ripristino **36**
- connessione di rete wireless **36**
- connettori anteriori **16**
- cuffie
 - connettore anteriore **19**

D

DellConnect **56**

Dell Diagnostics **44**

Dell Factory Image Restore **49**

Dell Support Center **41**

dischi

uso **22**

driver e download **64**

DVD, riproduzione e creazione **30**

E

Elenco di controllo della diagnostica **61**

energia

risparmio **31**

F

funzioni del computer **30**

funzioni software **30**

G

guida

come ottenere assistenza e supporto **55**

I

indirizzi di posta elettronica

per assistenza tecnica **57**

indirizzi di posta elettronica per assistenza **57**

informazioni sul computer **66**

ISP

Internet Service Provider **12**

L

lettore Memory Stick **19**

lettore Multi Media Card **19**

lettore xD-Picture Card **19**

M

memoria

 minima e massima **66**

messaggi di sistema **42**

MMC **19**

P

personalizzazione

 desktop **30**

 impostazioni di risparmio energetico **31**

porte e connettori **66**

problemi di alimentazione, risoluzione **37**

problemi di memoria

 risoluzione **38**

problemi hardware

 diagnostica **44**

problemi, risoluzione **35**

problemi software **39**

processore **65**

prodotti

 informazioni e acquisto **58**

R

reinstallazione di Windows **49**

restituzioni in garanzia **59**

ricerca di ulteriori informazioni **63**

Ripristino configurazione di sistema **49**

ripristino dell'immagine di fabbrica **51**

risoluzione dei problemi **35**

Risoluzione dei problemi hardware **44**

risorse, ricerche **63**

risparmio energetico **31**

S

siti di assistenza

 nel mondo **57**

sito Web del supporto Dell **64**

- specifiche **65**
- specifiche di alimentazione **67**
- specifiche fisiche **67**
- spedizione prodotti
 - per la restituzione o la riparazione **59**
- spia attività disco rigido **17**
- supporto memoria **66**

U

- unità disco
 - dimensioni disco supportate **22**
- unità e periferiche **65**

V

- velocità rete
 - verifica **36**
- ventilazione, assicurare **5**

W

- Windows, reinstallazione **49**
- Windows Vista® **12**
 - reinstallazione **54**
 - Verifica guidata compatibilità programmi **39**

Stampato in Irlanda

www.dell.com | support.dell.com



078NJ7A00